

INSTRUKCJA UŻYCIA

(Tłumaczenie oryginalnej instrukcji)



POLERKA DO POJAZDÓW Z REGULACJĄ STARLINE GV 180C

Szanowny Kliencie, dziękujemy za zakup produktu firmy Auto Kelly, a.s. Mamy nadzieję, że będą Państwo zadowoleni z naszego produktu i że swoją przychylność dla naszych wyrobów zachowają Państwo również na przyszłość. W przypadku jakichkolwiek pytań lub wątpliwości prosimy o kontakt z nami przez naszą stronę internetową lub bezpośrednio z Państwa przedstawicielem handlowym.

Pierwsze użycie urządzenia zgodnie z niniejszą instrukcją to pierwszy krok, w którym użytkownik potwierdza, że należycie zapoznał się z tą instrukcją, w pełni ją zrozumiał i zaznajomił się ze wszystkimi zagrożeniami.

UWAGA! Nie należy próbować uruchamiać (lub użytkować) urządzenia przed zapoznaniem się całą instrukcją obsługi. Instrukcję należy schować w celu użytkowania w przyszłości.

Należy poświęcić szczególną uwagę instrukcjom dotyczącym bezpieczeństwa pracy. Nieprzestrzeganie lub niewłaściwe zastosowanie tych instrukcji może spowodować obrażenia ciała lub uszkodzenie sprzętu lub bądź przetwarzanych materiałów.

Należy dbać zwłaszcza o przestrzeganie instrukcji w zakresie bezpieczeństwa podanych na tabliczkach urządzenia. Nie należy usuwać tych tabliczek ani ich nie uszkadzać.

Opis produktu

Elektryczne polerka z płynną regulacją obrotów.
Dostarczane z zabierakiem 180 mm o tarczą polerującą z prawdziwej wełny.

Dane techniczne

Napięcie.....	~ 230 V/50 Hz
Pobór mocy	1 200 W
Izolacja	podwójna
Nominalne obroty jałowe	900-3800 min. ⁻¹
Średnica zabieraka	180 mm
Masa	3,3 kg

Poprawność tekstów, grafik i danych zależy od okresu druku. W interesie udoskonalania naszych produktów może dojść do zmiany danych technicznych bez wcześniejszego powiadamiania.

Przepisy dotyczące bezpieczeństwa

- **Urządzenie może obsługiwać wyłącznie osoba, która ukończyła 18 lat, odpowiednio wykształcona, przeszkolona, w tym w zakresie zasad dotyczących bezpieczeństwa i ochrony zdrowia przy pracy.**
- **Obsługa musi mieć zgodę lekarza na wykonywanie czynności na tym urządzeniu.**

! Informacje ogólne

- Woreczki igelitowe znajdujące się w opakowaniu mogą być niebezpieczne dla dzieci i zwierząt.
 - Należy zapoznać się z tym sprzętem, jego działaniem, funkcjami tego sprzętu i możliwymi zagrożeniami związanymi z jego nadużywaniem.
 - Upewnić się, że użytkownik urządzenia jest dokładnie zaznajomiony z działaniem, funkcjami tego urządzenia i możliwymi zagrożeniami
 - Zapewnić, aby użytkownik urządzenia starannie zapoznał się ze sterowaniem, eksploatacją, komponentami tego urządzenia i możliwymi ryzykami wynikającymi z jego stosowania.
 - Zawsze przestrzegać instrukcji bezpieczeństwa na tabliczkach. Nie należy usuwać tych tabliczek ani ich nie uszkadzać.
 - W przypadku uszkodzenia lub nieczytelności tabliczki należy się skontaktować z dostawcą.
 - Utrzymywać miejsce pracy w czystości i porządku. Bałagan w obszarze roboczym może doprowadzić do wypadku.
 - Nigdy nie pracować w pomieszczeniach zamkniętych lub słabo oświetlonych. Zawsze sprawdzać, czy podłoga jest stabilna i dobry dostęp do pracy. Zawsze utrzymywać stabilną postawę.
 - Należy stale monitorować postęp pracy oraz wykorzystywać wszystkie zmysły. Nie kontynuować pracy, jeśli nie można się na niej w pełni skupić.
 - Należy dbać o swoje narzędzia i utrzymywać je w czystości.
 - Rączka i elementy sterujące powinny być suche, pozbawione śladów olejów i tłuszczów.
 - Uniemożliwić dostęp do urządzenia zwierzętom, dzieciom i osobom niepowołanym.
 - Jeśli operator cierpi na zawroty głowy, osłabienie lub omdlenie, nie używać urządzenia.
 - Nigdy nie należy zostawiać pracującego urządzenia bez nadzoru.
 - Nie należy stosować urządzenia do innego celu niż jest przeznaczone.
 - Podczas pracy stosować robocze środki ochrony osobistej (np. okulary, ochraniacze słuchu, maseczkę, bezpieczne obuwie itp.).
 - Nie należy się przeciążać, wykorzystywać do pracy zawsze obie ręce.
 - Nie pracować z urządzeniem, będąc pod wpływem alkoholu lub środków odurzających.
 - **NIE STOSOWAĆ** w razie stwierdzenia wygięcia, pęknięcia lub innego uszkodzenia.
 - Nie należy wykonywać konserwacji urządzenia w trakcie pracy.
 - W razie wystąpienia niecodziennego dźwięku lub innego nietypowego zjawiska niezwłocznie zatrzymać urządzenie i przerwać pracę.
 - Klucze i śrubokręty zawsze po użyciu usunąć z urządzenia.
 - Przed użyciem maszyny sprawdź, czy wszystkie śruby są dobrze dokręcone
 - Zapewnić właściwą konserwację urządzenia. Przed zastosowaniem sprawdzić, czy urządzenie nie zostało uszkodzone.
 - Podczas konserwacji i naprawy stosować wyłącznie oryginalne części zamienne.
 - Stosowanie dodatkowych urządzeń lub akcesoriów niezalecanych przez dostawców może prowadzić do urazów.
 - Do konkretnej czynności wybrać odpowiednie urządzenie. Nie należy przeciążać urządzenia lub akcesoriów o małej mocy i stosować je do pracy wymagającej większych maszyn.
 - Urządzenia nie przeciążać. Pracę regulować tak, aby bez wysiłku pracować z optymalną prędkością. Gwarancja nie dotyczy uszkodzenia spowodowanego przeciążeniem.
 - Chronić urządzenie przed nadmierną temperaturą i promieniowaniem słonecznym.
 - Urządzenie nie jest przeznaczone do pracy pod wodą ani w wilgotnym środowisku.
 - Jeśli urządzenie nie jest używane przez dłuższy czas, umieścić je w zamkniętym miejscu, poza zasięgiem dzieci.
 - Przed uruchomieniem narzędzia sprawdzić, czy wszystkie funkcje bezpieczeństwa działają płynnie i wydajnie. Upewnić się, czy wszystkie części ruchome są w dobrym stanie.
 - Sprawdzić, czy części nie są popękane lub zatarte, upewniając się, że wszystkie części są prawidłowo osadzone.
- Sprawdzić inne warunki, które mogą wpływać na działanie narzędzia.. Skontrolować również wszystkie inne warunki, które mogą wpływać na funkcjonalność urządzenia.
- O ile nie określono inaczej w niniejszej instrukcji, uszkodzone części i zabezpieczenia należy naprawić lub wymienić.

! Delikatna mechanika

- Urządzenia nigdy nie montować w imadle.
- Chronić urządzenie przed uderzeniami i upadkiem. Po zakończeniu pracy umieścić narzędzie z powrotem w walizce.

! Zestawy

Nie stosować urządzenia, do czasu aż nie zostanie w pełni zmontowane zgodnie z instrukcją.

! Wyposażenie serwisu samochodowego

- Przed rozpoczęciem napraw należy zabezpieczyć i zahamować naprawiany samochód.

! Urządzenie elektryczne

- Podczas korzystania z elektronarzędzi należy zawsze przestrzegać podstawowych zasad bezpieczeństwa, w tym poniższych, w celu zmniejszenia ryzyka pożaru, porażenia prądem i obrażeń ciała. Przed wprowadzeniem niniejszego produktu do eksploatacji należy zapoznać się z niniejszymi instrukcjami i zapamiętać je.
- Upewnić się, czy wtyczka jest odpowiednio podłączona do zabezpieczonego gniazdka. Napięcie sieciowe musi być takie samo, jak napięcie wskazane na tabliczce znamionowej, aby uniknąć przegrzania i spalenia silnika lub, przeciwnie, słabej wydajności.
- Jeśli urządzenie nie posiada wyłącznika głównego, zamiast niego stosuje się wtyczkę. Po zakończeniu pracy wyciągnąć wtyczkę sieciową z gniazdka.
- Nie przenosić elektronarzędzi za pomocą kabla. Nie należy używać kabla do wyciągania wtyczki z gniazdka.
- Chronić przewód zasilający przed wysokimi temperaturami, olejem, rozpuszczalnikami i ostrymi krawędziami.
- Regularnie sprawdzać kabel i oddać go do naprawy w przypadku uszkodzenia. Regularnie sprawdzać kable przedłużające i wymieniać je, jeśli są uszkodzone.
- Jeśli to konieczne, zawsze używać przedłużacza dobrej jakości, w pełni rozwiniętego. Regularnie sprawdzać, czy nie ma uszkodzeń. Uszkodzony kabel należy wymienić lub naprawić.
- Wyłączyć główny włącznik zasilania i wyciągnąć wtyczkę z gniazdka przed rozpoczęciem konserwacji, montażu, wymiany części i wyłączyć wtyczkę z gniazdka.
- Nie dopuścić do samowolnego uruchomienia urządzenia. Nie trzymać palców blisko mechanizmu spustowego, dopóki nie będzie to absolutnie konieczne.
- Jeśli urządzenie ma być zainstalowane na stole roboczym, zwolnić przycisk blokujący po zakończeniu montażu.
- Nie pracować w atmosferze wybuchowej (podczas malowania, pracy z cieczami palnymi itp.).
- Nie używać urządzenia w wilgotnym otoczeniu lub gdy urządzenie jest mokre. Sprzęt elektryczny jest przeznaczony do użytku w normalnych warunkach otoczenia w temperaturach od +5 do +40°C, przy wilgotności względnej nieprzekraczającej 50% w temperaturze + 40°C.
- Urządzenia elektryczne podlegają regularnym kontrolom w określonych terminach.

! Narzędzia ręczne

- Nie odkładać narzędzi, dopóki całkowicie się nie zatrzymają.
- Podczas odkładania narzędzia upewnić się, że nie opiera się o inne narzędzie.
- Nigdy nie należy dążyć do zaciśnięcia narzędzia w imadle.
- Mocno trzymać przedmiot poddawany obróbce i zachować najwyższą ostrożność podczas obsługiwanego go lub zwalniania.

! Narzędzia rotujące

- Zawsze nosić odpowiednie ubranie (na przykład, nie nosić luźnej odzieży, krawatów lub biżuterii, wiązać długie włosy, chronić stopy i nie nosić zużytych butów). Ryzyko pochwycenia i skręcenia przez obracające się części. Rękawy koszul zapiąć lub podwinąć). Ryzyko pochwycenia i nawinięcia przez obracające się części.
- Nie usuwać pokryw ochronnych i zadbać, aby zawsze zapewnić maksymalną ochronę obsługi.
- Unikać kontaktu z ruchomymi częściami podczas pracy. Trzymać ręce poza zasięgiem obracających się części.

! Obróbka

- Zawsze zabezpieczyć obrabiany materiał na powierzchni roboczej lub w imadle. Nie próbować trzymać rękami obrabianego materiału w trakcie obróbki. Obiema rękami ścisnąć rączkę urządzenia.
- Nie próbować sięgnąć zbyt daleko. Zająć stabilną pozycję na obu nogach, która jest wystarczająco bezpieczna, nawet w razie przypadkowego wstecznego uderzenia.
- Narzędzia powinny być czyste i ostre.
- Przestrzegać przepisów dotyczących konserwacji i instrukcji dotyczącej wymiany narzędzi.
- Należy się upewnić, że obrabiany przedmiot jest zgodny z parametrami technicznymi urządzenia i jest bezpiecznie zamocowany.
- Zachować najwyższą ostrożność podczas zwalniania przedmiotu.

! Szlifowanie

- Dozwolone jest tylko szlifowanie koła poprzez delikatne dociśnięcie ściernicy do przedmiotu obrabianego, tak aby nie została uszkodzona lub rozdarta przez nagłe uderzenie lub ostre hamowanie.

! Zabezpieczenia przeciwpożarowe

- Nie należy pracować w pobliżu substancji łatwopalnych



- Podczas pracy nie palić ani nie stosować otwartego ognia.

Szczególne środki ostrożności

- Środowisko odpowiednie do stosowania szlifierki:
 - - Wysokość nad poziomem morza maksymalnie 1 000 m n.p.m.-
 - - Temperatura otoczenia od -15°C do +40°C
 - - Wilgotność względna w temperaturze 25°C maksymalnie 90%
- Przed uruchomieniem urządzenia sprawdzić napięcie zasilania pod kątem zgodności z wartością nominalną. Przełącznik powinien znajdować się w pozycji WYŁĄCZONY przed włożeniem wtyczki do gniazdka. W przypadku tymczasowej awarii zasilania wtyczkę należy wyciągnąć z gniazdka, aby uniknąć nieoczekiwanego uruchomienia narzędzia.
- Unikać silnych wstrząsów tarczy polerki, aby zapobiec jej pęknięciu lub uszkodzeniu..
- Używać środki ochrony osobistej, takie jak rękawiczki, okulary lub maseczka.
- Przewód i wtyczka narzędzia są podwójnie izolowane. Nigdy nie zamieniać ich na standardowy przewód. Powinny być chronione przed przekłuciem i uszkodzeniem przez ostre krawędzie.
- Pokrywa narzędzia jest wykonana z tworzywa sztucznego. Nie należy czyścić urządzenia rozpuszczalnikiem organicznym, który szkodzi danemu materiałowi.
- Urządzenie może być serwisowane wyłącznie przez przeszkolony personel serwisowy.

Montaż produktu

Przed wyjęciem urządzenia z opakowania upewnić się, że nie pozostały w nim żadne elementy. Jeśli tak, wyszukać części w zestawie części lub na schemacie zestawienia i właściwą część zainstalować.

Zainstalować dodatkową rękkojeść, zabierak i tarczę polerującą.

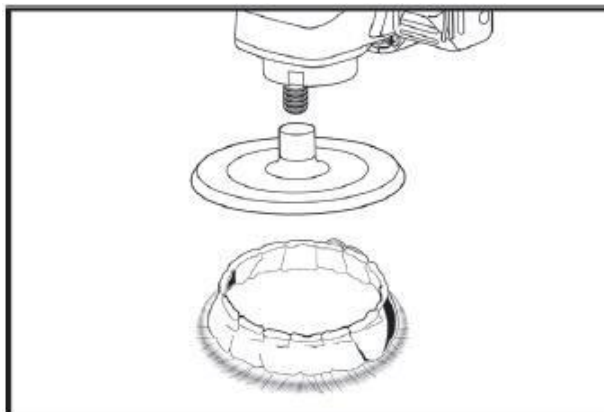
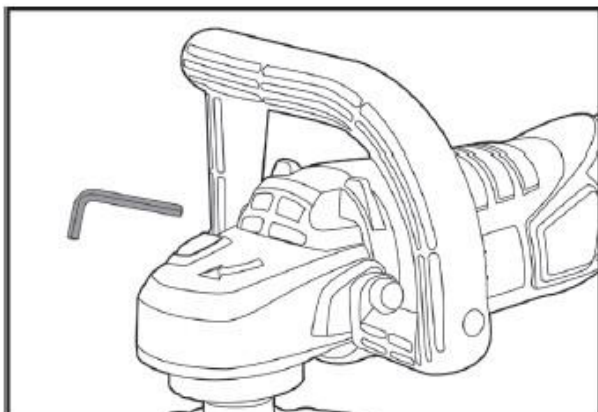

Obsługa**OPIS NARZEDZIA:**

- 1 – Rękojeść
- 2 – Blokowanie
- wrzeciona 3 –
- Wrzeciono
- 4 – Regulacja obrotów
- 5 – Przewód doprowadzający
- 6 – Zabezpieczający przycisk
- wyłącznika
- 7 – Wyłącznik
- 8 – Tarcza polerująca

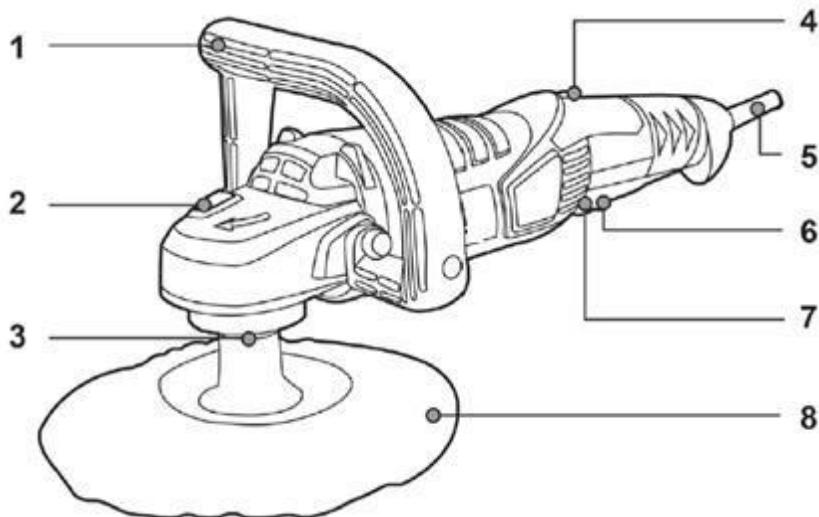
**Obsługa**

- Przed uruchomieniem urządzenia sprawdzić źródło zasilania, czy jest ono w porządku i ma odpowiednią wartość. Przełącznik musi być w pozycji WYŁĄCZONY przed podłączeniem wtyczki do gniazdka!
- Aby uruchomić urządzenie włożyć wtyczkę do gniazdka, chwycić mocno urządzenie, ustawić regulator obrotów na żądaną wartość i ustawić włącznik w pozycji WŁĄCZONY.
- Aby nacisnąć przełącznik, należy najpierw nacisnąć przycisk blokady przełącznika (6), dopiero potem można nacisnąć przełącznik (7).
- Podczas pracy nigdy nie przeciążać narzędzia, mogłoby dojść do uszkodzenia powłoki nabtyszczającej i samego narzędzia!
Jeśli w trakcie pracy pod wpływem zbytniego obciążenia zmniejszą się obroty urządzenia, pozwolić pracować urządzeniu na biegu jałowym, aby mógł się schłodzić.
- Podczas polerowania powierzchni zawsze należy wybierać do danej pracy najodpowiedniejsze narzędzie (powłokę polerującą, piankową tarczę polerską itp.), na początek wybrać jak najniższą prędkość obrotów (aby uniknąć zbytniego przegrzania powierzchni i pasty polerującej) i okrężnymi lub poprzecznymi ruchami stosując delikatny nacisk powierzchnię wypolerować.
- Nigdy nie zostawiać do wyschnięcia środka polerującego na polerowanej nawierzchni i nie polerować na bezpośrednim świetle słonecznym, mogłoby dojść do uszkodzenia polerowanej powierzchni.
- Regularnie czyścić w celu utrzymania jakości pracy i żywotności narzędzia polerującego. Do czyszczenia stosować ciepłą wodę i delikatne środki czyszczące, nigdy nie stosować rozcieńczalników i rozpuszczalników!



UWAGA: Podczas polerowania powierzchni przestrzegać instrukcji podanych na środku polerującym.

Auto Kelly, a.s., Ocelářská 16, 190 00, Praga 9, Czechy
tel.: 266 100 245, faks: 266 100 248, e-mail: autokelly@autokelly.cz, www.autokelly.cz
bank: 210 570 8047 / 2700, REGON: 24787426, NIP: CZ24787426

Spółka została wpisana do Rejestru handlowego prowadzonego przez Sąd Grodzki w Pradze, oddział B,

WYMIANA NARZĘDZI:



OSTRZEŻENIE: RYZYKO URAZU OSÓB. Zawsze odłączyć narzędzie od gniazdka sieciowego przed jakimikolwiek ustawieniami, instalacją lub wymianą tarczy.

1. Wcisnąć przycisk blokady wrzeciona (2) w celu zatrzymania jego obrotów.
2. W razie konieczności wymiany zabieraka należy go poluzować obracając ręką przeciwnie do ruchu wskazówek zegara, i zainstalować nowy w odwrotny sposób. UWAGA, nigdy nie instalować zabieraka na urządzeniu, który swoją średnicą nie odpowiada specyfikacji danego urządzenia!
3. W razie konieczności wymiany powłoki polerującej należy ją odkleić/odwiązać i wymienić na nową. Podczas instalacji postępować w odwrotny sposób.



UWAGA: Wrzeciono może wymagać umiarkowanych obrotów w przód i w tył w celu zablokowania.

UWAGA: Nie należy naciskać przycisku blokady wrzeciona, kiedy narzędzie jest uruchomione i tarcza się

obraca. 

Jeśli w trakcie normalnej eksploatacji dojdzie do jednej z poniższych sytuacji, niezwłocznie odłączyć zasilanie i przekazać narzędzie do kontroli i naprawy przez specjalistyczny serwis:

- (1) Tarcza się zatnie i prędkość nieprawidłowo spadnie lub nagle silnik się zatrzyma.
- (2) Narzędzie nietypowo się trzęsie i wydaje nieprawidłowe dźwięki oraz roznosi się niestandardowy zapach bądź silnik się przegrzewa.
- (3) Dojdzie do silnego iskrzenia.

Konserwacja

- Zawsze należy utrzymywać narzędzia w czystości. Nieczystości, które wnikną w mechanizm narzędzia, może spowodować uszkodzenie narzędzia.
- Nie należy stosować agresywnych środków czyszczących i rozpuszczalników.
- Zalecamy wycieranie plastikowych części szmatką zwilżoną wodą z mydłem.
- Powierzchnie metalowe należy czyścić ściereczką zwilżoną naftą.
- Nieużywany sprzęt należy przechowywać w suchym miejscu, gdzie nie będzie korodować.
- Wszystkie prace konserwacyjne należy wykonywać tylko wtedy, gdy wtyczka jest wyciągnięta z sieci.
- Utrzymywać obudowę wentylatora w czystości, aby zapewnić prawidłowe chłodzenie silnika.
- Wszystkie prace konserwacyjne mogą być wykonywane wyłącznie przez wykwalifikowany personel.
- Podczas naprawy stosować wyłącznie oryginalne części zamienne.
- Narzędzie powinno zostać dokładnie sprawdzone podczas każdego użycia. Istnieje konieczność pomiaru oporności izolacji, która nie może być niższa niż 7 megaomów. Więcej ostrożności należy poświęcić pracy w czasie deszczu. Jeśli narzędzie pozostało nieużywane przez długi czas, a opór jest mniejszy niż 7 megaomów, jego izolacja powinna zostać wysuszona.
- Regularnie sprawdzać zużycie szczotek. W przypadku dużego zużycia natychmiast je wymienić. Po wymianie sprawdzić, czy nowe szczotki mogą swobodnie poruszać się w uchwytach. Następnie należy umożliwić silnikowi pracować na biegu jałowym przez 15 minut, aby precyzyjnie dostroić ich kontakt z kolektorem.
- Utrzymywać szczelinę wentylacyjną wolną od brudu, regularnie usuwać nagromadzony w niej kurz i stary brud.

Węgle i tarcza szlifierki pod względem prawnej gwarancji na towar są materiałem eksploatacyjnym w rozumieniu prawa.

Usuwanie produktu

Po zakończeniu okresu użytkowania produktu podczas likwidacji powstałego odpadu należy go utylizować zgodnie z obowiązującymi przepisami. Produkt składa się z metalowych i plastikowych części, które po sortowaniu można ponownie poddać recyklingowi.

1. Zdemontować wszystkie części urządzenia.
2. Podzielić części zgodnie z klasami odpadów (metale, guma, tworzywa sztuczne itp.). Posortowany materiał przekazać do dalszego wykorzystania.
3. Odpady elektryczne (zużyte elektryczne narzędzia ręczne, silniki elektryczne, ładowarki, elektronika, baterie, akumulatory...).

Szanowny Kliencie, zgodnie z obowiązującymi przepisami o odpadach sprzęt elektryczny i elektroniczny to odpady niebezpieczne, którego likwidacja podlega szczególnemu trybowi.

Zabrania się wrzucania odpadów elektrycznych do pojemników przeznaczonych do zbierania odpadów komunalnych.

Możliwe jest również przekazanie urządzenia na składowisko elektroodpadów. Informacje o miejscach zbiórki można otrzymać w urzędzie gminy lub znaleźć w Internecie.

Ostrzeżenie

Ilustracja może się różnić od dostarczonego produktu, podobnie jak zakres i rodzaj dostarczanych akcesoriów. To konsekwencja rozwoju i takie zmiany nie wpływają na prawidłowe funkcjonowanie produktu.

Informacje o naprawach i konserwacji:

DATA	INFORMACJA DOTYCZĄCA PRZEPROWADZONEJ NAPRAWY I KONSERWACJI	SERWIS SPECJALIS TYCZĄCY

W czasie stosowania urządzenia właściciel jest zobowiązany przeprowadzać testy i rewizje urządzenia elektrycznego zgodnie z obowiązującymi przepisami

Informacje z wykonania:

DATA	INFORMACJA DOTYCZĄCA WYNIKU KONTROLI	NR TECHNIKA REWIZYJNEGO / PODPIS

Zgodność produktu

Potwierdzamy, że niniejszy produkt w postaci wprowadzonej przez nas do obrotu spełnia wymogi

następujących dyrektyw EWG:

2006/42/WE
2006/95/WE
2004/108/WE

Zharmonizowane normy:

EN60745-1,
EN60745-2-3,
EN55014-1,
EN55014-2,
EN61000-3-2,
EN61000-3-3.

Podlega zmianom bez zawiadomienia.

Zakup urządzenia

Gwarancja jest udzielana standardowo na 12 miesięcy od daty sprzedaży i dotyczy wad fabrycznych, które nie zostały zidentyfikowane podczas produkcji.

Szkody spowodowane normalnym zużyciem, przeciążeniem lub niewłaściwą obsługą urządzenia nie będą uznawane.

Szczotki i tarcza szlifierki pod względem prawnej gwarancji na towar są materiałem eksploatacyjnym w rozumieniu prawa.

Gwarancja nie obejmuje uszkodzeń spowodowanych niewłaściwym montażem lub obsługą, niewłaściwym obchodzeniem się, przeciążeniem, nieprzestrzeganiem instrukcji, stosowaniem niewłaściwego środka polerującego lub nieodpowiednich narzędzi pracy, ingerencją nieautoryzowanej osoby lub uszkodzenia podczas transportu bądź uszkodzenia mechanicznego. W przypadku niektórych rodzajów wyrobów lub ich części (jak np. akcesoria, silniki, szczotki węglowe, uszczelki i elementy gorącego powietrza, które wymagają okresowej wymiany) podczas stosowania urządzenia można zakładać ich normalne zużycie, które nie jest objęte gwarancją.